

# THORN

Airfield Lighting

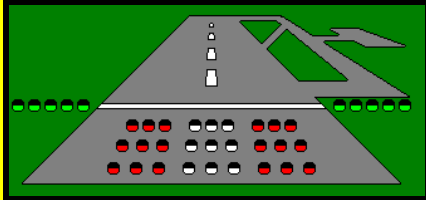

## Feu Encastré à Faible Saillie Unidirectionnel Haute Intensité

# INL-AP

DOC 1108.F

Révision 4.0 01/06/02

### Utilisation

- Approche
  - Ligne Axiale
  - Barres Transversales
  - Barrettes Latérales
- Barres de Flanc de Seuil de Piste

### Conformité aux Normes

- OACI : Annexe 14 Volume I Paragraphes 5.3.4 et 5.3.10 pour son emploi en CAT I, II et III
- FAA : L-850D AC 150/5345-46B
- OTAN : STANAG 3316
- STNA
- CAP 168
- BS 3224

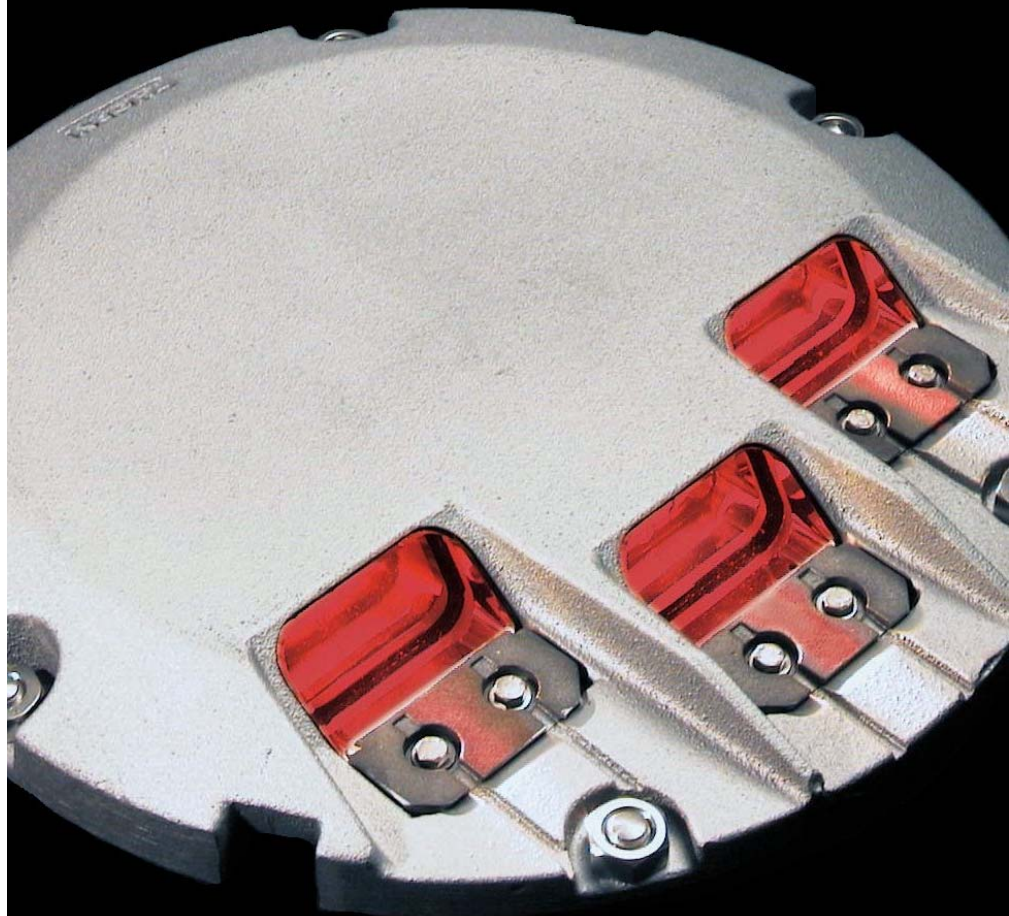

# INL-AP Feu Encastré Unidirectionnel Haute Intensité

## Principaux avantages

- Faible consommation : Seulement 3 x 105 W.
- Durée de vie des lampes supérieure à 1.000 heures à 6,6 A.
- Très faible saillie : 12,7 mm (1/2").
- Faible diamètre : 304 mm (12").
- Faible profondeur : installation sur embase peu profonde de 150 mm.
- Excellentes performances photométriques obtenues par l'utilisation de lampes à réflecteur :
  - . Meilleur rendement lumineux,
  - . Maintien des performances du réflecteur : Le réflecteur fait partie intégrante de la lampe et est donc changé à chaque remplacement de la lampe,
  - . Grande stabilité optique : Aucun réglage du feu n'est nécessaire car le filament est toujours parfaitement positionné par rapport au réflecteur de la lampe,
- Maintenance facile et rapide : La faible quantité de composants permet un démontage complet facile.
- Prismes non scellés facilement remplaçables.
- Filtres dichroïques ayant un meilleur facteur de transmission.
- Présence d'une valve pour la vérification de l'étanchéité.
- De nombreuses pièces sont communes avec les autres feux de la même gamme.
- Installation toujours parallèle à l'axe central d'approche même pour les feux nécessitant une convergence.
- Manipulation et transport facile grâce aux faibles poids et dimensions du feu.

## Caractéristiques techniques

Lampes :	Halogène préfocalisée à réflecteur dichroïque 6,6 A 105 W. Durée de vie supérieure à 1.000 heures à 6,6 A.
Alimentation :	Un connecteur bipolaire mâle type FAA est fourni afin de réaliser la connexion entre le feu et le transformateur d'isolement.
Photométrie :	La répartition et l'homogénéité sont conformes à l'Appendice 2 de l'Annexe 14 de l'OACI et à la FAA L-850D.
Couleurs :	Filtres dichroïques verts et rouges. Leurs chromaticités sont conformes à l'Appendice 1 de l'Annexe 14 de l'OACI.
Finition :	Toutes les parties externes sont en fonte d'aluminium trempée et anodisée. Les ressorts et visseries sont en acier inoxydable.
Saillie :	12,7 mm (1/2").
Diamètre extérieur :	304 mm (12").
Fixation :	Par six goujons et écrous M10 (fournis avec l'embase ou l'anneau adaptateur).
Poids net :	6 kg.

## Photométrie

Ligne axiale et barre transversale d'approche  
INL-APC (3 x 105 Watts) feu blanc  
I moyen : 29,300 cd I max / I min : 2.35

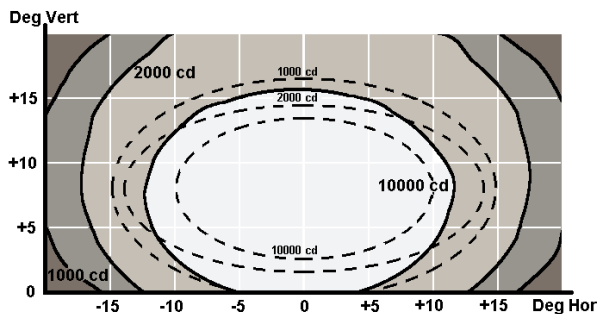

Barrette transversale d'approche  
INL-APS (3 x 105 Watts) feu rouge convergence : 2°  
I moyen : 6,550 cd I max / I min : 1.65

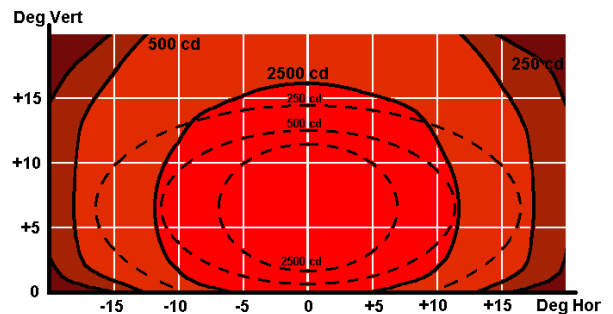

Barre de flanc de seuil  
INL-APW (3 x 105 Watts) feu vert convergence : 2°  
I moyen : 12,950 cd I max / I min : 2.10

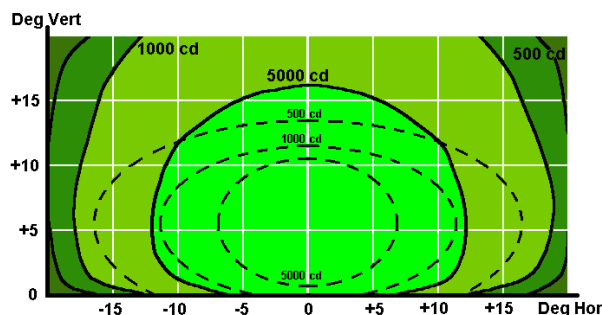

# INL-AP Feu Encastré Unidirectionnel Haute Intensité

## Conception

- 1) Corps du feu
- 2) Joint de prisme en silicone
- 3) Prisme non scellé
- 4) Mors de blocage de prisme et vis
- 5) Joint de capot
- 6) Câble avec fiche secondaire FAA avec presse-étoupe
- 7) Ressort de lampe
- 8) Support de lampe
- 9) Ressort de filtre
- 10) Filtre ou déviateur dichroïque
- 11) Lampe halogène préfocalisée à réflecteur dichroïque 105 W à 6,6 A
- 12) Bornier de raccordement
- 13) Capot de feu
- 14) Vis de capot
- 15) Valve pour le test d'étanchéité
- 16) Câble de liaison entre borniers de raccordement
- 17) Support de pastille de court-circuitage
- 18) Pastille de court-circuitage

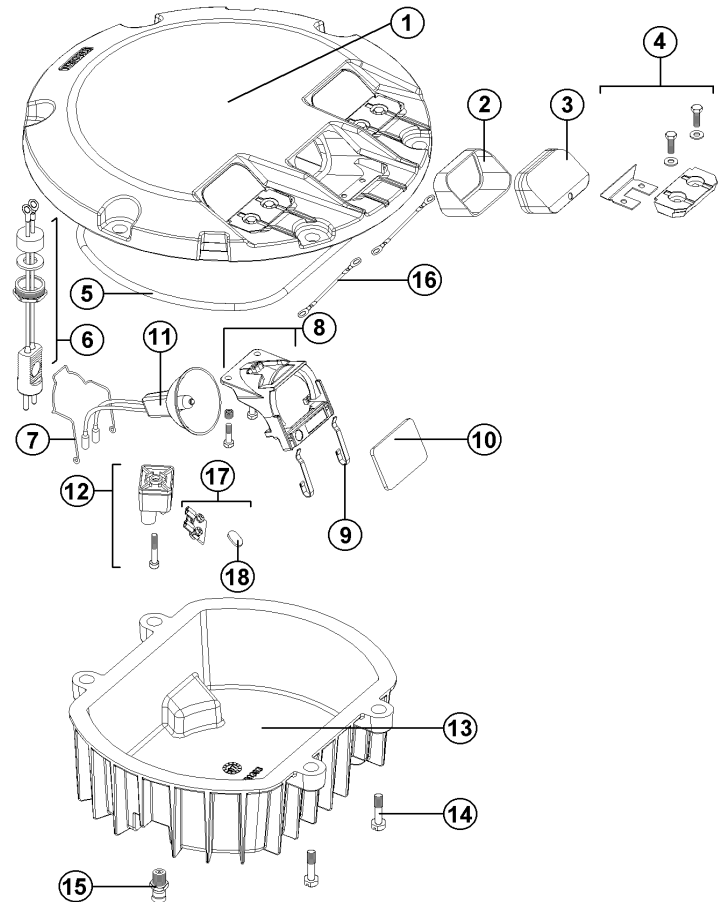

## Installation

- Sur embase peu profonde de 12" de 150 mm avec accès latéral (Fig. 1).
- Sur embase peu profonde de 12" de 150 mm avec accès par le fond (Fig. 2).
- Sur base standard type FAA L-868B (Fig. 3).
- Sur base standard FAA L-868C ou FAA LB-1 via un anneau adaptateur 16"/12" (Fig. 4).
- Sur base britannique SR9 via un anneau adaptateur SR9/12".

L'installation est toujours parallèle à l'axe central d'approche.

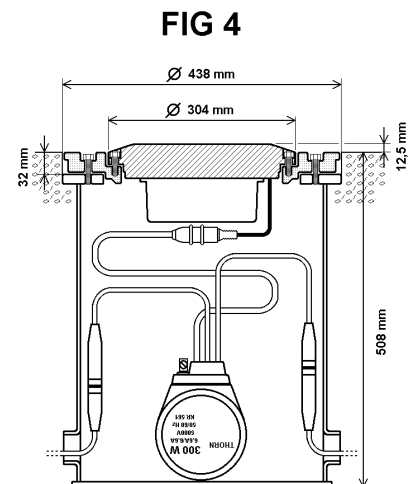
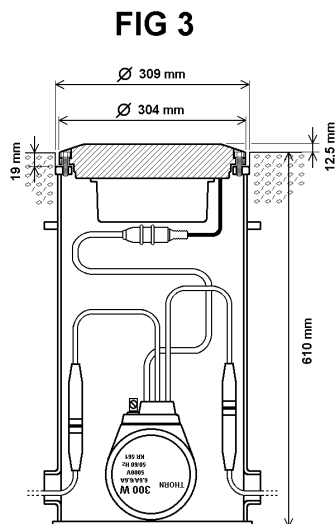
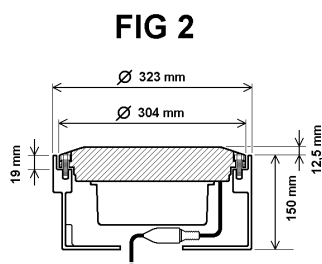
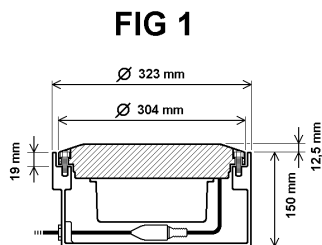

## Feu INL-AP

### Précisions à la commande

FEU

Type

Feu d'approche

- . Ligne axiale
- . Barre transversale
- . Barrette Latérale

Feu de seuil

- . Barre de flanc de seuil

Pastilles de court-circuitage

Pastilles de court-circuitage (x3)

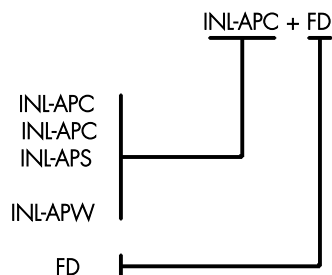

SUPPORTS DE FEU

Embase peu profonde de 12"

Anneau adaptateur

Voir Doc 1402.F

Voir Doc 1402.F

Thorn Europhane  
156 bd Haussmann  
75379 Paris

Cedex 08

FRANCE

Tel : +33 (0) 1 49 53 62 62

Fax : +33 (0) 1 49 53 62 89

[thornairfield@thorn.fr](mailto:thornairfield@thorn.fr)

Thorn DNT Airfield Lighting

7-9 Newcastle Road

Bayswater Victoria 3153

AUSTRALIA

Tel : +61 (0) 3 97 20 32 33

Fax : +61 (0) 3 97 20 82 33

[enquiries@thornairfield.com](mailto:enquiries@thornairfield.com)

Thorn Lighting

3 King George Close

Eastern Avenue West

Romford, Essex RM7 7PP

UNITED KINGDOM

Tel : +44 (0) 1708 776 289

Fax : +44 (0) 1708 742 322

[airfield@thornlight.com](mailto:airfield@thornlight.com)

Thorn CLK Airfield lighting

19/F Jardine Engineering House

260 King's Road

North point - HONG KONG

Tel : +852 (0) 2988 4128

Fax : +852 (0) 2988 4139

[adminhk@thornclkaf.com.hk](mailto:adminhk@thornclkaf.com.hk)

### Colisage

Désignation	Volume en m <sup>3</sup>	Dimensions en mm	Poids en kg
Feu INL-AP	0,019	350x350x155	7,0

### Descriptif

Le feu de d'approche ou de barre de flanc de seuil de piste encastré sera unidirectionnel haute intensité et sera conforme aux recommandations des paragraphes 5.3.4 et 5.3.10 du Volume I de l'Annexe 14 de l'OACI, aux normes FAA L-850D et STANAG 3316 ainsi qu'au CAP 168 et aux Standards Britanniques BS 3224.

Il sera équipé de trois lampes halogènes à réflecteur dichroïque 6,6 A de 105 W. La durée de vie de la lampe sera supérieure à 1.000 heures à intensité maximale.

Toutes les parties extérieures du feu seront en fonte d'aluminium trempée et anodisée. Les ressorts et visseries seront tous en acier inoxydable.

Il aura un diamètre extérieur 304 mm (12") et une faible saillie n'excédant pas 12.7 mm (1/2").

Il pourra être installé directement sur une embase peu profonde de 12", sur une base type FAA L-868B ou via un anneau adaptateur sur une base type FAA L-868C ou FAA LB-1.

Sa conception permettra une maintenance facile.

- Les prismes ne seront pas scellés.
- Les filtres seront dichroïques.
- Les éléments principaux du feu seront communs aux feux de la même gamme.
- Le feu ne nécessitera aucun réglage.

Les descriptions, dimensions et caractéristiques photométriques contenues dans cette publication sont données à titre indicatif et ne sauraient constituer un engagement pour notre société qui se réserve le droit d'y apporter des modifications sans préavis.